



材質
 OILES#500SP (高力黄銅+GR)
 Material
 OILES#500SP (High tension brass with graphite plugs.)

ご注文方法
ORDERING METHOD

SLI - 20300
 Parts No.

例:厚み20mmの場合
 EX:T20mm

●必要寸法にあわせて切断、ボルト穴加工を施して使用するスライドコア用ガイドレールです。

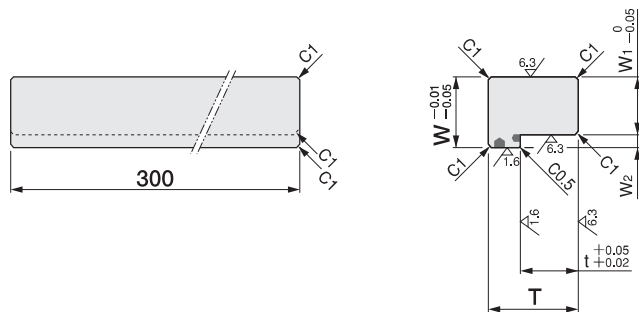

●取付タイプA

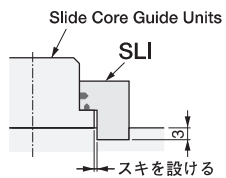

●取付タイプB

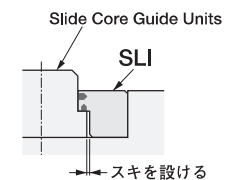

Parts No.	T	W	t	W ₁	W ₂	取付タイプ
SLI-20300	20	15	11	10	5	A
SLI-25300	25	23	10	15	8	B